

Barrera Metálica Simple de Alta Contención BMS2T-H1

1. DESCRIPCIÓN Y MONTAJE:

La barrera metálica simple de alta contención "BMS2T-H1" es una barrera de seguridad específicamente diseñada para ser instalada en los márgenes y medianas de las carreteras y está compuesta por una valla de perfil doble onda y un tirante posterior, soportados a través de un separador rígido en postes verticales de sección "C-125", dispuestos cada 2 m.

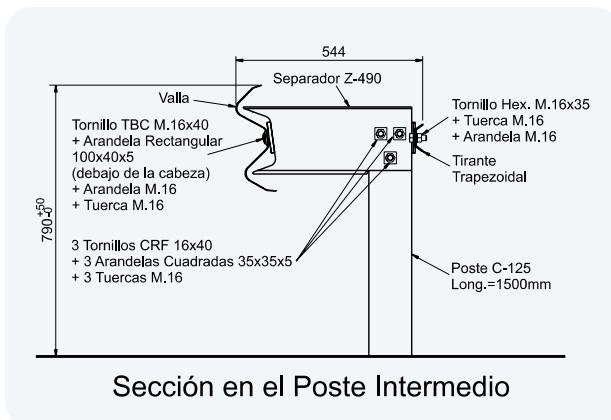
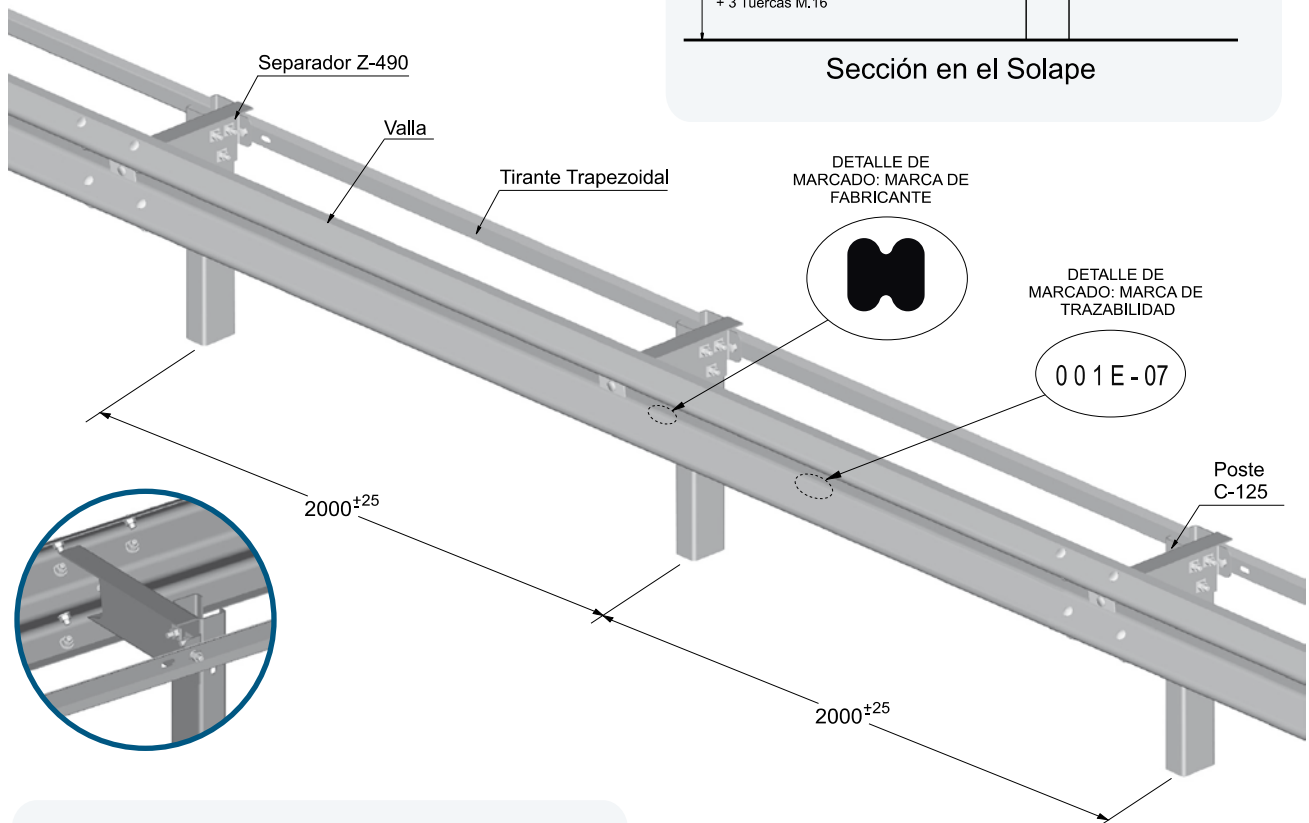
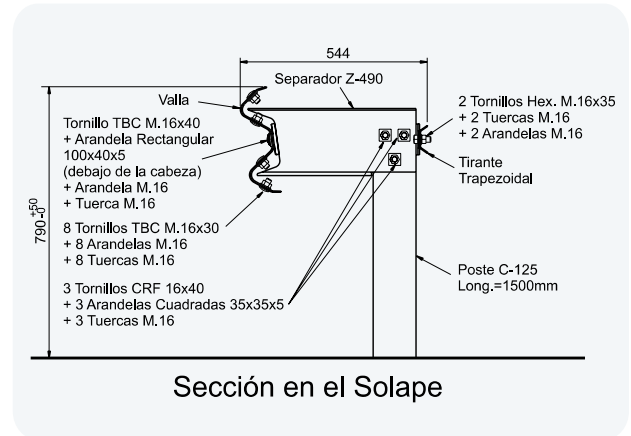

nivel de contención 10 t H1	anchura de trabajo W5	clase de severidad A
---	--	---

La barrera está fabricada íntegramente a partir de chapa de acero laminado en caliente del tipo y grado S235JR según la norma europea UNE-EN 10025, galvanizado en caliente por inmersión según la norma europea UNE-EN ISO 1461.



Barrera Metálica Simple de Alta Contención BMS2T-H1

2. COMPONENTES:

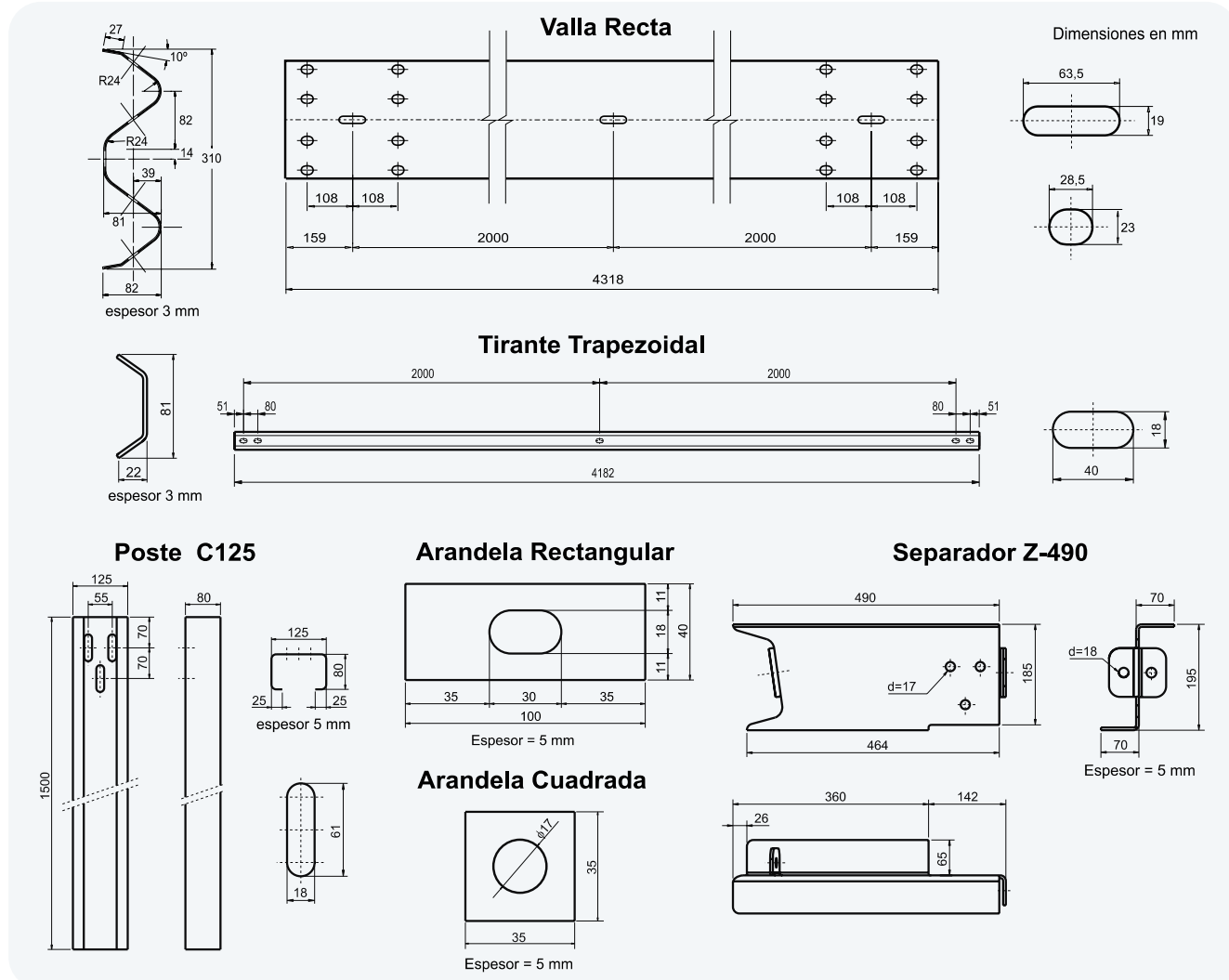

3. COMPORTAMIENTO ANTE IMPACTO DE VEHÍCULOS:

La barrera metálica simple de alta contención "BMS2T-H1" ha superado satisfactoriamente los ensayos de choque a escala real TB42 y TB11 según norma europea UNE-EN 1317-2, cumpliendo todos los criterios de aceptación para el nivel de contención **H1**, con clase de severidad **A** y ancho de trabajo **W5**.

Ensayo TB 11

Turismo de 900 kg.,
a 100 km/h y 20°



Ensayo TB 42

Camión de 10.000 kg.,
a 70 km/h y 15°



HIERROS Y APLANACIONES, S.A.

Polígono Industrial de Cancienes s/n.
33470 CORVERA, ASTURIAS - ESPAÑA
Tel.: (+34) 985 12 82 00 - Fax: (+34) 985 50 53 61
www.hiasa.com - E-mail: seguridadvial_hiasa@gonvarri.com

