

Barrera Metálica Simple BMS4L-N2

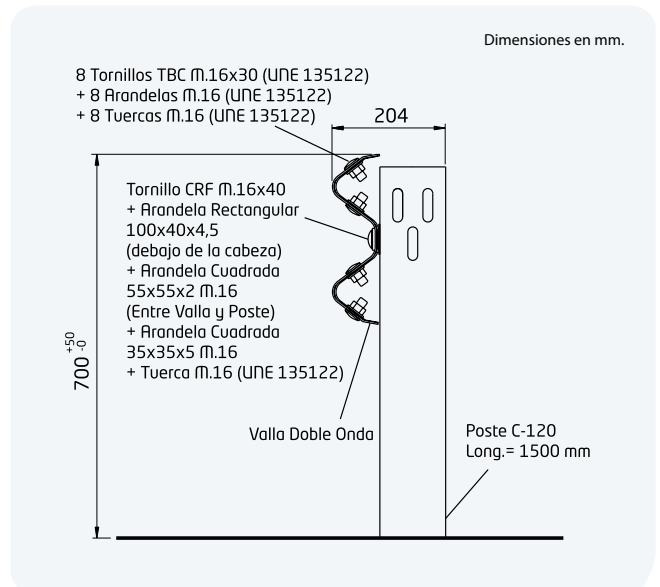

1. DESCRIPCIÓN Y MONTAJE:

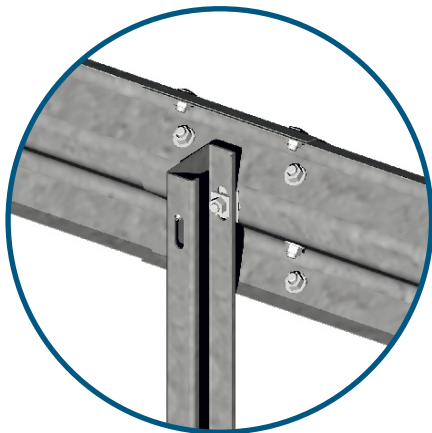
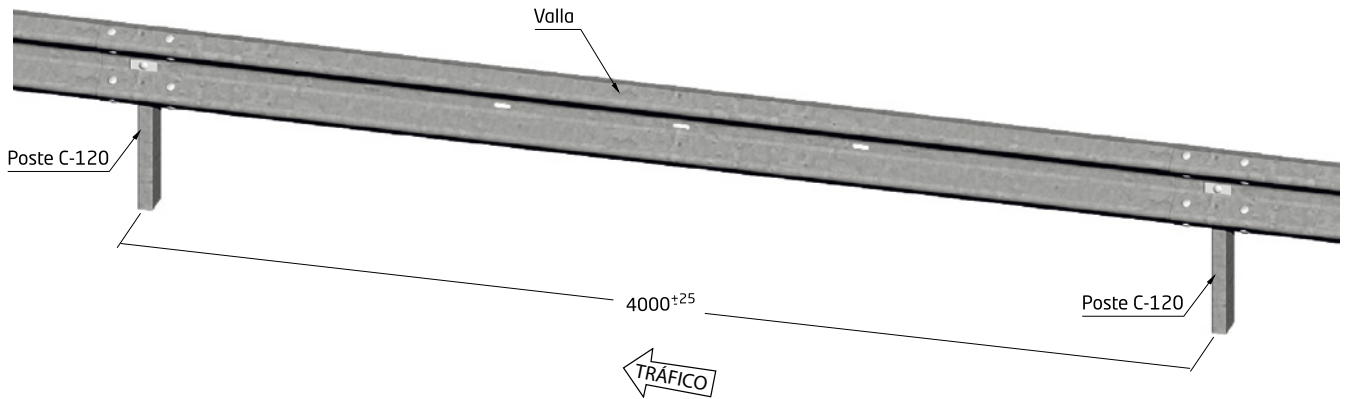

<p>nivel de contención</p> <p>1,5 t</p> <p>N2</p>	<p>anchura de trabajo</p> <p>W5</p>	<p>clase de severidad</p> <p>A</p>
--	--	---

La barrera metálica simple “BMS4L-N2” es una barrera de seguridad específicamente diseñada para ser instalada en los márgenes de las carreteras y está compuesta por una valla de perfil doble onda y postes verticales de soporte de sección “C-120”, dispuestos cada 4 m.

La barrera está fabricada íntegramente a partir de chapa de acero laminado en caliente según la norma

europea UNE-EN 10.025, galvanizado en caliente por inmersión según la norma europea UNE-EN ISO 1461.

La barrera “BMS4L-N2” se caracteriza porque la unión entre la valla y el poste es de tipo fusible, esto es, capaz de liberarse de una manera controlada a partir de un determinado nivel de fuerza aplicada.



Barrera Metálica Simple BMS4L-N2



2. COMPONENTES:

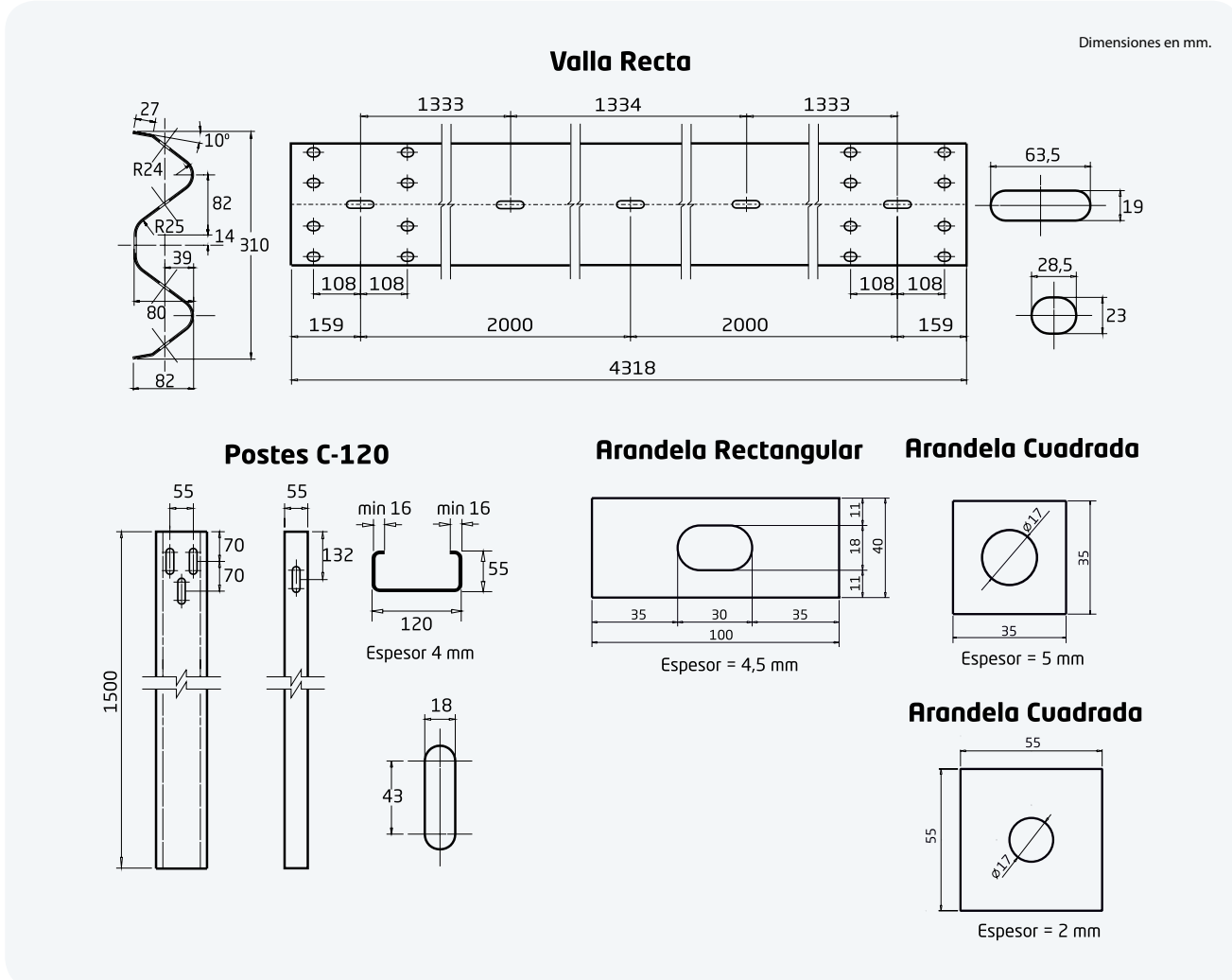

3. COMPORTAMIENTO ANTE IMPACTO DE VEHÍCULOS:

La barrera metálica simple "BMS4L-N2" ha superado satisfactoriamente los ensayos de choque a escala real TB32 y TB11 según norma europea UNE-EN 1317-2, cumpliendo todos los criterios de aceptación para el nivel de contención **N2**, con clase de severidad **A** y ancho de trabajo **W5**.

Ensayo TB 11

Turismo de 900 kg,
a 100 km/h y 20°



Ensayo TB 32

Turismo de 1.500 kg,
a 110 km/h y 20°



HIERROS Y APLANACIONES, S.A.

Polígono Industrial de Cancienes s/n.
33470 CORVERA, ASTURIAS - ESPAÑA
Tel.: (+34) 985 12 82 00 - Fax: (+34) 985 50 53 61
www.hiasa.com - E-mail: seguridadvial_hiasa@gonvarri.com

